

Explosionszeichnung:

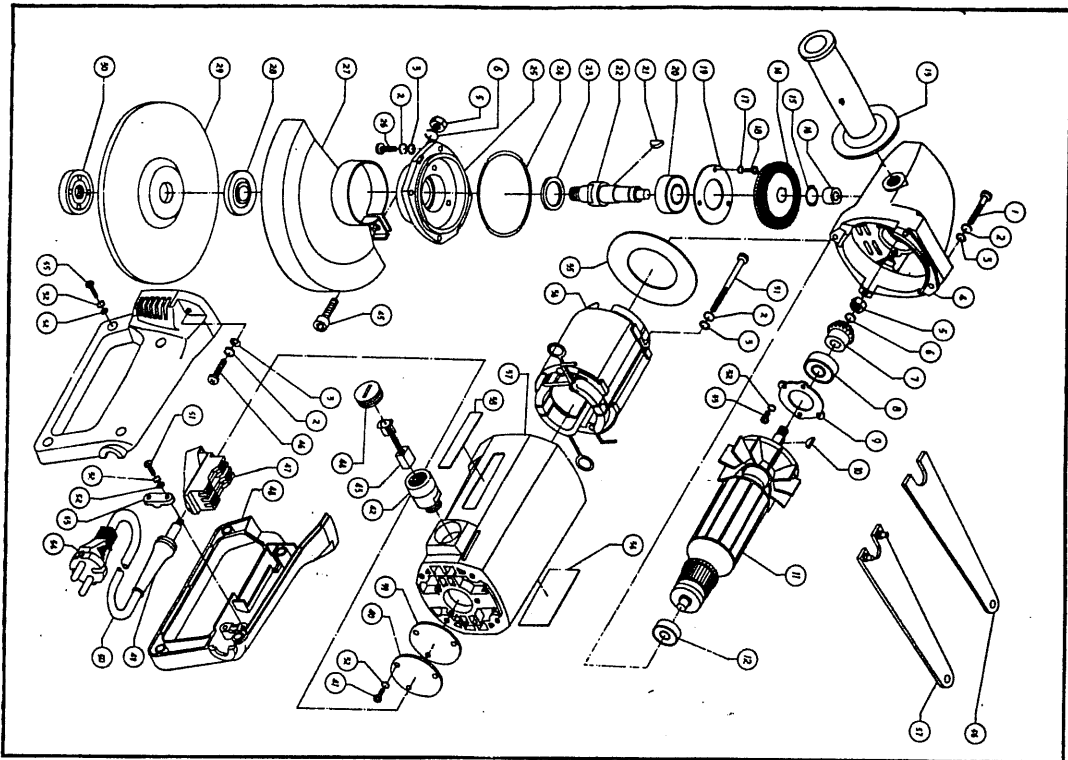

Teilleiste:

Pos.Nr.	Bezeichnung	Pos.Nr.	Bezeichnung
1	Schraube M5x35	2	Federring
3	Scheibe	4	Getriebekopf
5	Mutter	6	Federring
7	Kegelrad	8	Kugellager
9	Lagerabdeckung	10	Paßfeder 2,5x3,7x10
11	Rotor	12	Kugellager
13	Zusatzhandgriff	14	Kegelrad
15	Dichtung	16	Kugellager
17	Federring	18	Schraube M4x12
19	Lagerabdeckung	20	Kugellager
21	Paßfeder 4x5x13	22	Spindel
23	Dichtung	24	Dichtung
25	Getriebedeckel	26	Schraube M5x18
27	Scheibenschutz	28	Stützflansch
29	Schleifscheibe	30	Spannmutter
31	Schraube M5x85	32	Federring
33	Schraube M4x12	34	Typenschild
35	Lüfterabdeckung	36	Stator
37	Gehäuse	38	Etikett
39	Lagersitz	40	Lagerabdeckung
41	Schraube M4x12	42	Bürstenhalter
43	Kohlebürste	44	Kappe
45	Innensechskantschraube M8x25	46	Schraube M5x20
47	Schalter	48	Griffschale
49	Knickschutz	50	Netzkabel
51	Schraube M4x15	52	Scheibe
53	Zugentlastung	54	Stecker
55	Schraube M4x25	56	Gabelschlüssel
57	Stirnlochschlüssel		